

ENGLISH OPERATING INSTRUCTIONS

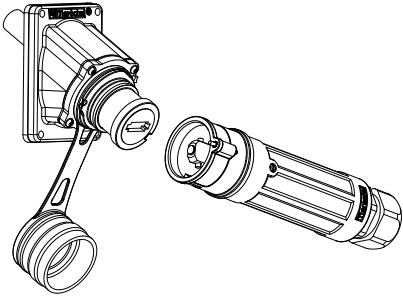

CS1000

©2018 MELTRIC Corporation. All rights reserved.

INSCS1000 G

MELTRIC Corporation / 4765 W. Oakwood Park Drive Franklin, WI 53132
Tel.: 800 433 7642 / Fax: 414 433 2701 / e-mail: mail@meltric.com

A manufacturer of products using MARECHAL® TECHNOLOGY

meltric.com



Table 1 CS1000 Crimping Lugs¹

| Conductor Size ² | Allowable Current (A) ³ | Straight With Terminal | Straight Threaded |
|-----------------------------|------------------------------------|------------------------|-------------------|
| 1/0 ⁴ | 200 | 45-3A50C | 45-3A50D |
| 2/0 | 250 | 45-3A70C | 45-3A70D |
| 3/0 | 275 | | |
| 4/0 | 300 | 45-3A95C | 45-3A95D |
| | | 45-3A12C | 45-3A12D |
| 250 | 325 | | |
| 350 | 350 | 45-4A18C | 45-4A18D |
| 450 ⁵ | 400 | 45-4A24C | 45-4A24D |

- Lugs to be crimped with Greenlee EK6IDL11 Crimping Tool, Dieless 120V CHR.G.
- Type W or Compact Cable.
- Intended to be wired with conductors rated 90°C or higher.
- The ground conductor for the CS1000 series devices shall be limited to a maximum size of 1/0 AWG.
- 444 Locomotive or Diesel Cable to 500MCM Compact Cable.

Wiring of the main conductor

Strip the conductor by approximately 1-1/8" depending on the lug used. Lugs to be crimped with Greenlee EK6IDL11 Crimping Tool, Dieless 120V CHR.G.

Tighten small (through 45-3A12D) Straight Threaded Lugs (Type D) with a 21 mm wrench and large (45-3A18D and up) with a 24 mm wrench. Tighten Straight With Terminal Lug (Type C) screw and washer with a 19 mm socket.

⚠ The tightening torque must not be transmitted to the insulated casing. To avoid transmitting torque to the device when securing the lugs, hold the terminal in place with a 20 mm wrench.

Torque both Type C and Type D style lugs to 30 ft-lb.

Assembly of the handle

Screw handle onto the product and tighten the cable gland with an appropriate tool. Block the rotation of the handle with the supplied screw. Assemble as shown below.

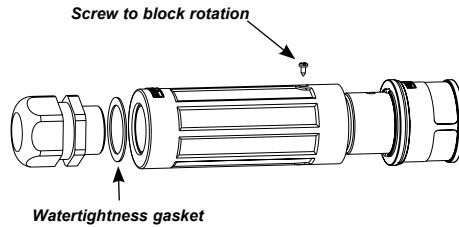

Assembly with adapter plate

Assemble the adaptor plate on the product and tighten the M40 nut with an appropriate tool. Align tabs and assemble as shown below.

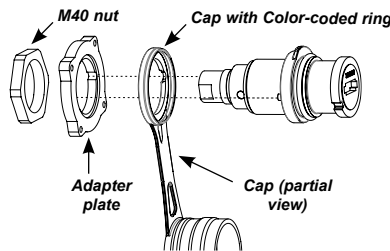

Hole pattern for adapter plate

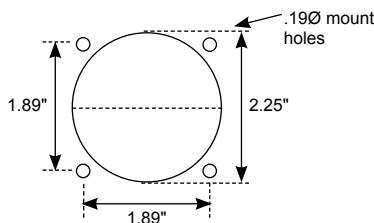

NOTICE: In order to maintain IP66/67 protection in custom installations, watertight seals must be used under the heads of the four mounting fasteners and they must be retained by a lock washer and nut on the inside of the box or panel. Alternatively, four blind holes can be drilled and threaded to accommodate #8-32 x 5/8" mounting screws. The hole depth must be sufficient to achieve adequate gasket compression.

Assembly on an inclined sleeve (with adapter plate)

Assemble the adapter plate on the inclined sleeve. Do not forget the gasket between the adaptor plate and the inclined sleeve, and between the inclined sleeve and the panel. Assemble as shown below.

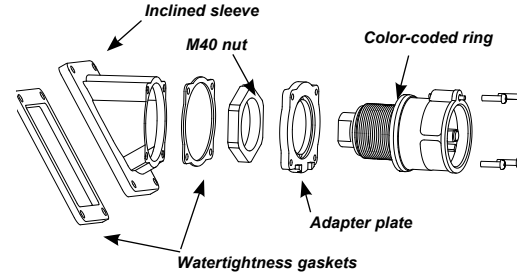

When mounting on a wall or panel, position the inlet or receptacle so that the locking pin or latch is at the top.

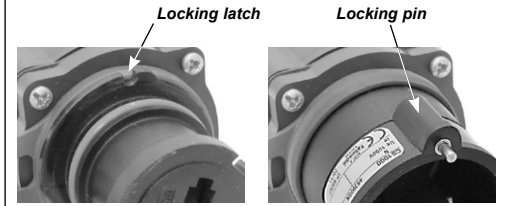

Assembly on a panel board

Direct assembly

Assemble the product on the panel board and tighten the M40 nut supplied, with an appropriate tool. The watertightness is achieved by the color-coded ring.

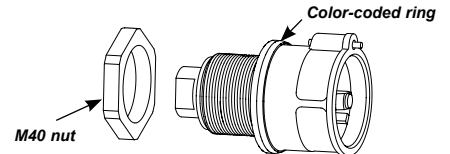

Color coded ring and color-coded ring for the lid

In order to achieve watertightness, do not forget the color-coded ring at the rear of the inlet or receptacle and the panel.

5 Mechanical Keying Postions (North America color codes shown.)

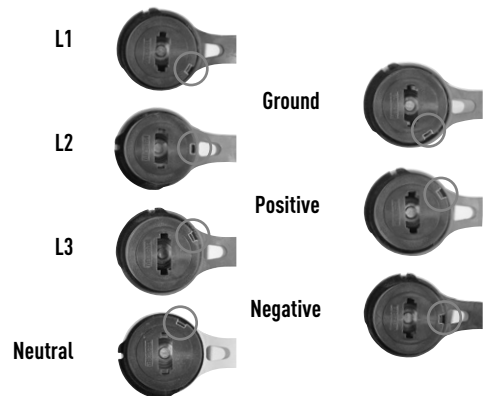

GENERAL

CS1000 single pole plugs and connectors are designed with safety and durability in mind. A finger guard on the receptacle provides IP2X protection from live parts. A locking pin prevents unwanted disconnection. Each of the phases as well as the neutral and ground are color coded and keyed to prevent improper connection. Please follow the instructions below to ensure the proper installation and use of the product.

⚠ WARNING There are inherent dangers associated with electrical products. Failure to follow safety precautions can result in serious injury or death. These instructions must be followed to ensure the safe and proper installation, operation and maintenance of the MELTRIC devices. Before installation, disconnect all sources of power to the circuit to eliminate the risk of electrical shock.

RATINGS

CS1000 plugs and receptacles are UL and CSA listed in accordance with UL 1691 and CSA 1691-12. CS1000 devices are for use in Non-Load Break applications up to 400A at 600VAC, 600VDC (in North America) or 1000VAC, 1500VDC (in Europe – CE rated).

⚠ The CS1000 devices are NOT designed or listed for current interruption.

⚠ CAUTION Risk of Electric Shock. Do Not Disconnect Under Load.

INSTALLATION

⚠ These products should be installed by qualified personnel in accordance with all applicable local and national electrical codes.

Before starting, verify that the power is off, that the product ratings are appropriate for the application, and that the conductors meet code requirements and are within the capacities of the lugs noted in Table 1.

NOTICE: Connect only copper or copper-clad wire to this device.

NOTICE: For correct operation, the power cable must not exert significant force on the product.

The color-coded rings of receptacles and connectors include a cap. The color-coded rings of plugs and inlets do not include a cap.

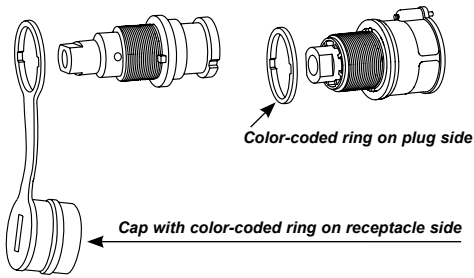

Rated current and voltage markings

It is essential to indicate the current and voltage of the main circuit on the supplied stickers. Apply the stickers on or adjacent to the product so they can easily be seen.

OPERATION

To ensure safe and reliable operation, MELTRIC plugs and receptacles must be used in accordance with their assigned ratings.

They can only be used in conjunction with mating receptacles or plugs manufactured by MELTRIC or another licensed producer of products bearing the **MARECHAL** technology trademark.

Connection

First check to see that the power source is de-energized. **DO NOT ENGAGE ON AN ENERGIZED CIRCUIT.**

Orient the plug so the contact will fit into the receptacle figure 1. Push the plug partially into the receptacle and rotate the plug counterclockwise until it hits a stop figure 2. Then insert plug fully into receptacle and rotate clockwise about one quarter turn until the locking pin engages into the slot on the receptacle figure 3.

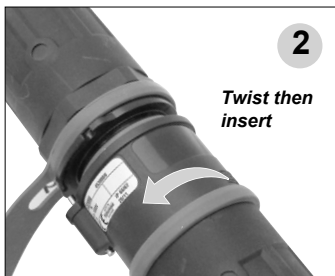
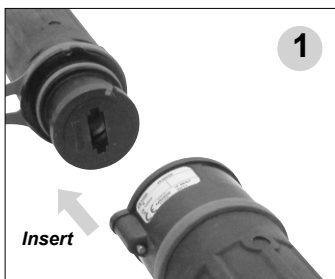

Disconnection

First check to see that the power source is de-energized. **DO NOT DISCONNECT ON AN ENERGIZED CIRCUIT.**

Insert unlocking key onto locking pin as shown in figure 4. Disengage locking pin by sliding unlocking key as shown in figure 5. When locking pin is released, hold unlocking key in position and twist plug counterclockwise about 30° as shown in figure 6. After turning, withdraw plug.

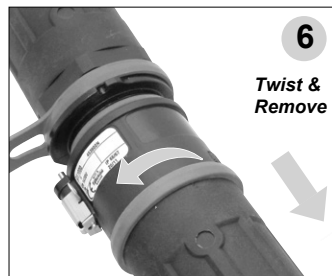
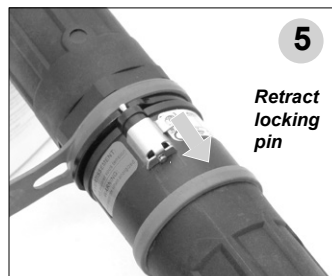
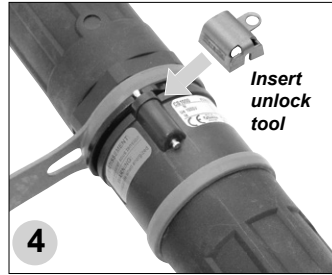

PADLOCKING OPTION

Assembly

Place the locking ring as shown:

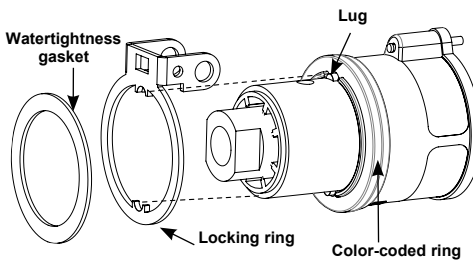

Operation

Connect the product equipped with the locking ring, insert the shaft and padlock it.

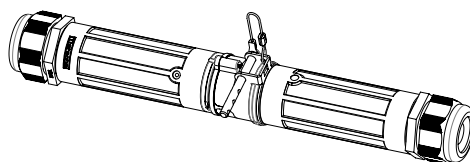

MAINTENANCE

WARNING Before inspecting, repairing, or maintaining MELTRIC products, disconnect electrical power to the receptacle to eliminate the risk of electrical shock.

MELTRIC products require little on-going maintenance. However, it is a good practice to periodically perform the following general inspections:

- Check the mounting screws for tightness.
- Verify that the weight of the cable is supported by the strain relief mechanism and not by the terminal connections.
- Check the IP gaskets for wear and resiliency. Replace as required.
- Verify the electrical continuity of the ground circuit.
- Check the contact surfaces for cleanliness and pitting.

Deposits of dust or similar foreign materials can be rubbed off the contacts with a clean cloth. Sprays should not be used, as they tend to collect dirt. If any significant pitting of the contacts or other serious damage is observed, the device should be replaced.

Receptacle contacts may be inspected by a qualified electrician. This should only be done with the power off.

MANUFACTURER'S RESPONSIBILITY

MELTRIC's responsibility is strictly limited to the repair or replacement of any product that does not conform to the warranty specified in the purchase contract. MELTRIC shall not be liable for any penalties or consequential damages associated with the loss of production, work, profit or any financial loss incurred by the customer.

MELTRIC Corporation shall not be held liable when its products are used in conjunction with products not bearing the **MARECHAL** technology trademark. The use of MELTRIC products in conjunction with mating devices that are not marked with the **MARECHAL** technology trademark shall void all warranties on the product.

MELTRIC Corporation is an ISO 9001 certified company. Its products are designed, manufactured and rated in accordance with applicable UL, CSA and IEC standards. MELTRIC designs and manufactures its products in accordance with Marechal keying standards established to ensure intermateability with similarly rated products manufactured by Marechal Electric Group.

ESPAÑOL INSTRUCCIONES DE OPERACIÓN

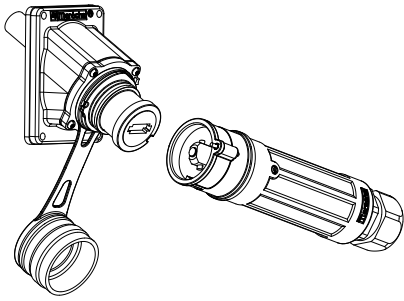

CS1000

©2018 MELTRIC Corporation. All rights reserved.

INSCS1000 G

MELTRIC Corporation / 4765 W. Oakwood Park Drive Franklin, WI 53132
Tel.: 800 433 7642 / Fax: 414 433 2701 / e-mail: mail@meltric.com

A manufacturer of products using MARECHAL® TECHNOLOGY

meltric.com

MELTRIC
A COMPANY OF MARECHAL ELECTRIC

Tabla 1 CS1000 Zapata Ponchable¹

| Calibre Del Conductor ² | Corriente Maxima (A) ³ | Zapata Recta con un Barreno | Zapata Recta Atomillable |
|------------------------------------|-----------------------------------|-----------------------------|--------------------------|
| 1/0 ⁴ | 200 | 45-3A50C | 45-3A50D |
| 2/0 | 250 | 45-3A70C | 45-3A70D |
| 3/0 | 275 | | |
| 4/0 | 300 | 45-3A95C | 45-3A95D |
| | | 45-3A12C | 45-3A12D |
| 250 | 325 | 45-4A18C | 45-4A18D |
| 350 | 350 | | |
| 450 ⁵ | 400 | 45-4A24C | 45-4A24D |

- Las zapatas deberán ser punchadas con herramienta de punchado "Greenlee EK61DL11", sin dados con un cargador de 120 VCA o similar.
- Cable Tipo W o Compacto.
- Desarrollado para ser cableado con conductores con un rango de 90 oC o mayores.
- El conductor de Tierra para los dispositivos de la Serie CS1000 deben estar limitados a un calibre máximo de 1/0 AWG.
- Para Locomotoras 444 o Diésel el Cable Compacto esta limitado a 500 MCM.

NOTICE: Conecte sólo con conductor de cobre o alambre recubierto de cobre para este dispositivo.

NOTICE: Para una correcta operación el conductor eléctrico no deberá ejercer una fuerza significativa en el producto.

Cableado del conductor principal

Elimine el aislamiento aproximadamente 1-1/8" dependiendo de las zapatas que se utilicen. Las zapatas se deberán punchar con una herramienta Greenlee EK61DL11, sin dados con un cargador de 120 VCA o similar.

Para los aprietes mínimos de la (hasta 45-3A12D) Zapata Recta Atomillable (Tipo D) se deberán sujetar con una herramienta de 21mm y para La Zapata Recta con un Barreno (45-3A18D y mayores) con una herramienta de 24 mm. Apriete la Zapata Recta con una Barreno (Tipo C) con una rondana de presión con un dado para matraca de 19 mm.

⚠ El torque generado por el apriete no se deberá transmitir al aislamiento de la carcasa. Para evitar transmitir el torque al aislamiento del dispositivo cuando se esté asegurando la zapata, retenga la terminal con una herramienta de 20 mm.

Ambas zapatas, estilo Tipo C y D deberán tener un apriete de 30 libras-pie de torque.

Ensamble de la manija

Atornille la manija en el producto y apriete la glándula del cable con la herramienta apropiada. Bloque la rotación de la manija con los tornillos suministrados. Ensamble como se muestra abajo.

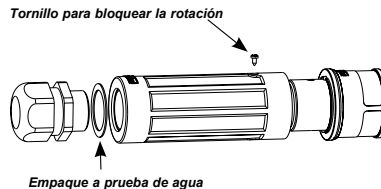

Ensamble con placa adaptadora

Ensamble la placa adaptadora en el producto y apriete la tuerca M40 con la herramienta apropiada. Alinee las muescas y ensamble como se muestra abajo.

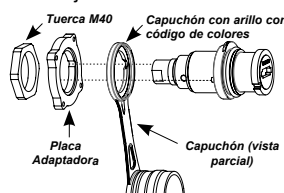

Dimensiones de barrenos para placa adaptadora

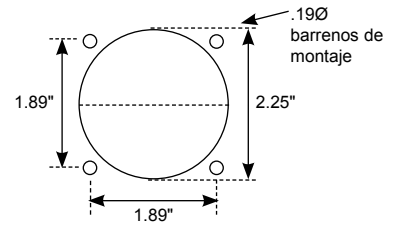

ADVERTENCIA: Para mantener la protección IP 66/67 en una instalación especial, sellos a prueba de agua deberán de ser utilizados en las cabezas de los tornillos de montaje y deberán ser retenidos con rondanas de presión y tuercas en el interior de la caja o tablero. Alternativamente 4 barrenos ciegos pueden ser barrenados y machuelados para recibir tornillería de montaje #8-32 x 5/8". La profundidad de los barrenos deberá ser suficiente para alcanzar la compresión adecuada del empaque.

Ensamble con base en ángulo (Con placa adaptadora)

Ensamble la placa adaptadora con La base en ángulo. No olvide poner el empaque entre la placa adaptadora y la base en ángulo y entre este y el tablero. Ensámblelos como se muestra a abajo.

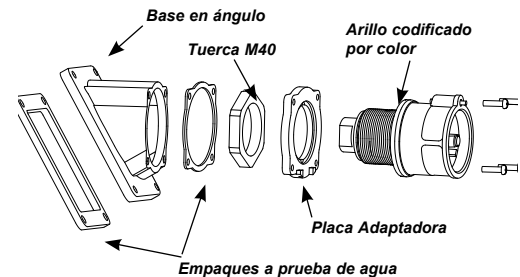

Cuando el montaje sea en pared o tablero, posicione el tomacorriente o la clavija de tal forma que el pin o muesca de bloqueo se encuentren en la parte superior



Ensamble en Tablero

Ensamble Directo

Ensamble el producto en el tablero y apriete la tuerca M40 suministrada, con la herramienta apropiada. Se alcanza el sello a prueba de agua con el arillo codificado por color.

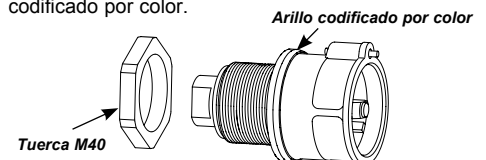

Arillo codificado por color y Arillo codificado por color en el capuchón

Para alcanzar el sello a prueba de agua no olvide colocar el arillo codificado por color en la parte posterior del tomacorriente, la clavija o en el tablero.

GENERAL

Los tomacorrientes y clavijas monopolares CS1000 están diseñadas con seguridad y durabilidad en mente. Una guarda en los tomacorrientes provee una protección IP2X en las partes energizadas. Un pin de bloqueo evita la desconexión accidental. Cada una de las fases. Cada una de las Fases así como el Neutro y Tierra están identificadas con colores para prevenir una conexión inadecuada. Favor de seguir las instrucciones a continuación para asegurar la apropiada instalación y utilización del dispositivo.

⚠ ADVERTENCIA Hay peligros inherentes asociados con productos eléctricos. El no seguir las precauciones de seguridad puede resultar en lesiones graves o la muerte. Estas instrucciones deberán de ser seguidas para asegurar la apropiada y segura instalación, mantenimiento y operación de los productos MELTRIC. Antes de instalar desconecte todas las fuentes de poder del circuito para eliminar cualquier riesgo de una descarga eléctrica.

RANGOS

Los tomacorrientes y Clavijas CS1000 están Listadas por UL y CSA de acuerdo con el artículo UL 1691 y CSA 1691-12. Los dispositivos CS1000 son para aplicaciones que "No son de Apertura con Carga" hasta 400 A - 600 VCA / 600 VCD (En Norte América) o 1000 VCA / 1500 VCD (En Europa - Rangos CE).

⚠ Los dispositivos CS1000 "NO" están diseñados o listados para interrupción de corriente.

⚠ ADVERTENCIA Riesgo de shock eléctrico. No desconectar bajo carga.

INSTALLATION

⚠ Estos dispositivos deberán ser instalados por personal calificado de acuerdo con las normas locales y nacionales de instalaciones eléctricas aplicables.

Antes de comenzar, verifique que el suministro eléctrico haya sido desconectado, que los productos tienen los rangos apropiados para las aplicación y los conductores cumplen con la normatividad existente y están dentro de los rangos de las Zapatas en la Tabla 1.

5 Posiciones Mecánicas de Bloqueo
(Se muestran los códigos de colores Norte Americanos)

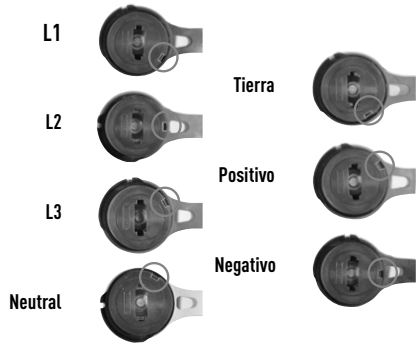

El arillo codificado por color en los tomacorrientes se incluye en el capuchón. Arillo codificado por color en las clavijas no incluye el capuchón.

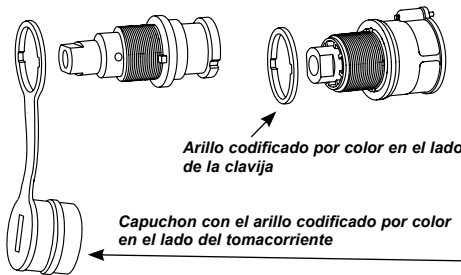

Etiquetas con rangos de corriente y voltaje

Es esencial que se indiquen las corrientes y voltajes del circuito principal en las etiquetas suministradas. Aplique las etiquetas en el o cercanas producto de tal manera que puedan ser vistas fácilmente.

OPERACION

⚠ Para asegurar una operación segura y confiable, Los tomacorrientes y clavijas MELTRIC deberán de ser utilizados de acuerdo con sus rangos de operación.

Solo pueden ser utilizados en conjunto con tomacorrientes y clavijas fabricadas por MELTRIC u otro fabricante con licencia de los productos que ostenten la Marca y Tecnología MARECHAL.

Conexión

⚠ Primero asegure que la fuente de poder esta desenergizada. **NO CONECTE UN CIRCUITO ENERGIZADO.**

Oriente la clavija de tal manera que el contacto encaje en el tomacorriente figura 1. Empuje la clavija parcialmente en el tomacorriente y gire la clavija en contra de las manecillas del reloj hasta que se detenga figura 2. Entonces inserte la clavija completamente en el tomacorriente y gire en favor de las manecillas del reloj cerca de un cuarto de vuelta hasta que el pin se asegure en la muesca en el tomacorriente figura 3.

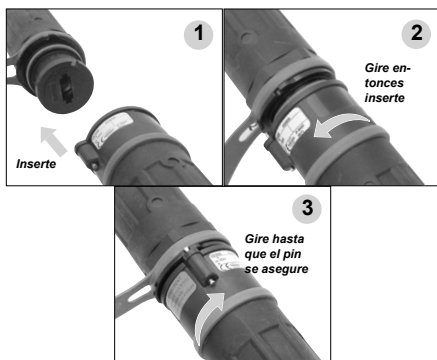

Desconexión

Primero asegure que la fuente de poder esta desenergizada. **NO DESCONECTE UN CIRCUITO ENERGIZADO.**

Inserte la llave para desbloquear en el pin de bloqueo como se muestra en la figura 4. Libere el pin de bloqueo deslizando la llave para desbloquear como se muestra en la Figura 5. Cuando el pin de bloqueo sea liberado mantenga la llave para desbloquear en posición y gire la clavija en contra de las manecillas del reloj cerca de 30° como se muestra en la figura 6. Después de girar extraiga la clavija.

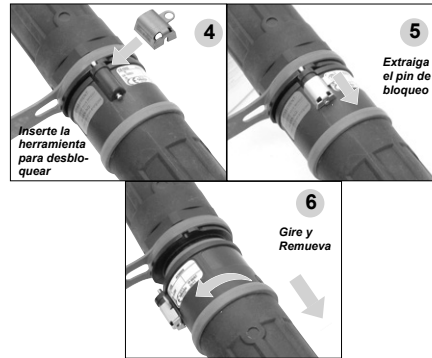

OPCION DE BLOQUEO Y ETIQUETADO

Ensamble

Coloque el arillo de bloqueo como se muestra:

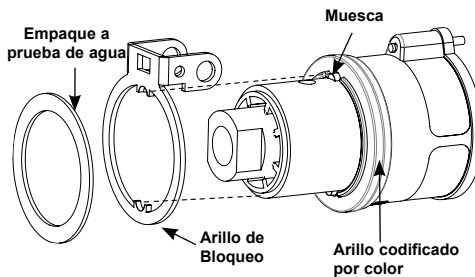

Operacion

Conecte el producto equipado con el arillo de bloqueo, inserte en el barreno el pin de bloqueo y etiquete o bloquee.

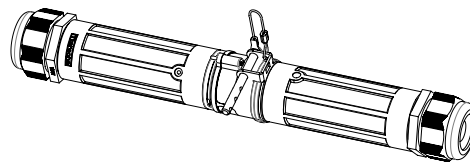

MANTENIMIENTO

⚠ ADVERTENCIA Antes de inspeccionar, reparar, o dar mantenimiento a los productos MELTRIC, desconecte la fuente de suministro eléctrico del receptáculo para eliminar cualquier riesgo de una descarga eléctrica.

Los productos MELTRIC requieren de poco mantenimiento. De todas formas, es una buena práctica desempeñar periódicamente las siguientes inspecciones generales

- Revise el apriete en los tornillos de montaje.
- Verifique que el peso del conductor esta soportado por el mecanismo relevador de esfuerzos de la glándula o por una malla (opcional) instalada en esta y no por la conexión en la terminal.
- Revise el empaque "IP" por desgaste y elasticidad. Reemplace cuando de ser requerido.
- Verifique la continuidad eléctrica en el circuito de tierra.
- Revise la limpieza y desgaste generado por arqueo en la superficie de los contactos.

Depósitos de polvo o materiales similares pueden ser eliminados de los contactos con un trapo limpio. Aerosoles no deberán de ser utilizados, porque tienden a acumular suciedad. Si se encuentra un desgaste significativo en los contactos u otro daño serio es detectado, el dispositivo deberá de ser reemplazado. Los contactos en el tomacorriente pueden ser inspeccionados por un electricista calificado. Esto deberá de realizarse con el equipo desenergizado.

RESPONSABILIDAD DEL FABRICANTE

La responsabilidad de MELTRIC está limitada estrictamente a la reparación y o reemplazo de cualquier producto que no cumpla con la garantía especificada en el contrato de compra. MELTRIC no puede ser responsabilizado por fallas, daño a consecuencia de la perdida de producción o cualquier perdida financiera en la que incurra el cliente.

MELTRIC Corporation no puede ser responsabilizado cuando sus productos son utilizados en conjunto con otra marca que no tenga la marca registrada MARECHAL. El uso de dispositivos acoplables que no tengan la marca registrada MARECHAL invalidara toda garantía en el producto.

MELTRIC Corporation es una compañía certificada ISO 9001. Sus productos están diseñados, manufacturados y certificados de acuerdo con las normas aplicables de UL, CSA e IEC. MELTRIC diseña y manufactura sus productos conforme las normas de configuración establecidas por Marechal para asegurar su compatibilidad con productos con rangos similares manufacturados por Marechal Electric Group.

FRANÇAIS CONSIGNES D'UTILISATION

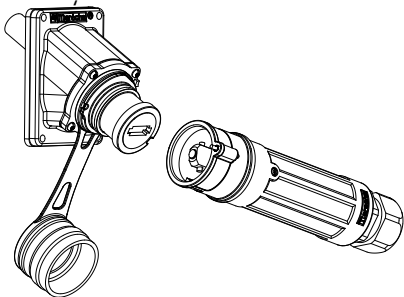

CS1000

©2018 MELTRIC Corporation. All rights reserved.

INSCS1000 G

MELTRIC Corporation / 4765 W. Oakwood Park Drive Franklin, WI 53132
Tel. : 800 433 7642 / Fax : 414 433 2701 / e-mail : mail@meltric.com

A manufacturer of products using MARECHAL® TECHNOLOGY



meltric.com

RENSEIGNEMENTS GÉNÉRAUX

Les fiches unipolaires et connecteurs CS1000 sont conçus de sorte à en assurer la sécurité et la durabilité. Le protège-doigts monté sur la prise recouvre les pièces sous tension d'un bouclier offrant un indice de protection IP2X. Une tige de blocage prévient les débranchements par inadvertance. Pour prévenir les erreurs de connexion, les conducteurs de phase, neutre et de mise à la terre sont identifiés par un code de couleur et des détrompeurs. Suivre les instructions ci-dessous pour garantir l'installation et l'utilisation adéquates du produit.

AVERTISSEMENT Les produits électriques présentent des dangers inhérents. Le non-respect des règles de sécurité peut entraîner des blessures graves ou la mort. Les présentes instructions doivent être suivies pour assurer une installation, une utilisation et un entretien adéquats et sécuritaires des appareils MELTRIC. Avant l'installation, débranchez toute source d'alimentation du circuit afin d'éliminer les risques d'électrocution.

CLASSIFICATION

Les fiches et prises CS1000 sont homologuées UL et CSA conformément à la norme UL 1691 et CSA 1691-12. Les dispositifs CS1000 sont conçus pour les utilisations sans interrupteur coupe-courant pouvant atteindre 400 A à 600 V c.a., 600 V c.c. (en Amérique du Nord) ou 1000 V c.a., 1500 V c.c. (en Europe – homologation CE).

AVERTISSEMENT Les dispositifs CS1000 ne sont NI conçus NI homologués pour servir d'interrupteurs de tension.

AVERTISSEMENT Risque de choc électrique. Ne pas déconnecter sous charge.

INSTALLATION

AVERTISSEMENT Ces produits doivent être installés par une personne qualifiée, dans le respect de tous les codes de l'électricité locaux et nationaux.

Avant de commencer l'installation, s'assurer que l'alimentation électrique est coupée, que le calibre des produits correspond à l'utilisation prévue, que les conducteurs satisfont aux normes des codes et qu'ils ne dépassent pas la capacité des cosses (tableau 1).

Tableau 1 Cosses de sertissage¹ CS1000

| Calibre du conducteur ² | Courant admissible (A) ³ | Droite à borne | Droite filetée |
|------------------------------------|-------------------------------------|----------------|----------------|
| 1/0 ⁴ | 200 | 45-3A50C | 45-3A50D |
| 2/0 | 250 | 45-3A70C | 45-3A70D |
| 3/0 | 275 | | |
| 4/0 | 300 | 45-3A95C | 45-3A95D |
| | | 45-3A12C | 45-3A12D |
| 250 | 325 | 45-4A18C | 45-4A18D |
| 350 | 350 | 45-4A18C | 45-4A18D |
| 450 ⁵ | 400 | 45-4A24C | 45-4A24D |

- Les cosses doivent être serties avec l'outil de sertissage Greenlee EK6IDL11 (chargeur Dieless 120 V).
- Câble de type W ou compact.
- Raccord à un conducteur homologué 90 °C ou supérieur.
- Le calibre du conducteur de mise à la terre pour les dispositifs CS1000 ne doit pas être supérieur à 1/0 AWG.
- Câble 444 Locomotive ou Diesel jusqu'à câble compact 500 MCM

MISE EN GARDE: Raccorder uniquement un connecteur en cuivre ou cuivré à ce dispositif.

MISE EN GARDE: Pour que le produit fonctionne correctement, la tension maximale exercée sur celui-ci par le câble d'alimentation doit être raisonnable.

Raccordement du conducteur principal

Dénuder le conducteur sur environ 30 mm, selon la cosse utilisée. Les cosses doivent être serties avec l'outil de sertissage Greenlee EK6IDL11 (chargeur Dieless 120 V).

Cosses droites filetées (type D) : serrer les étroites (jusqu'à 45-3A12D) à l'aide d'une clé de 21 mm, et opter pour une clé de 24 mm pour les larges (45-3A18D ou plus). Cosses droites à borne (type C) : serrer la vis et la rondelle au moyen d'une douille de 19 mm.

AVERTISSEMENT Le couple de serrage ne doit pas être transmis à la gaine isolée. Pour éviter de transférer le couple au dispositif lors du sertissage des cosses, maintenir la borne en place à l'aide d'une clé de 20 mm.

Les cosses de type C et D présentent un filetage métrique M12 d'un diamètre intérieur de 1,75. Serrer toutes les cosses à un couple de 30 pi-lb.

Assemblage de la poignée

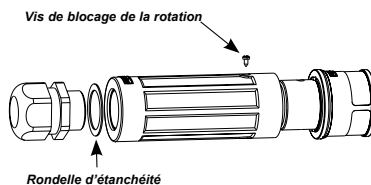

Visser la poignée dans le produit, puis serrer la goupille de câble en utilisant l'outil approprié. Bloquer la rotation de la poignée au moyen de la vis fournie. Assembler le tout tel qu'illustré ci-dessous.

Assemblage avec plaque d'adaptation

Monter la plaque d'adaptation sur le produit et serrer l'écrou M40 à l'aide de l'outil approprié. Aligner les languettes et finaliser l'assemblage tel qu'illustré ci-dessous.

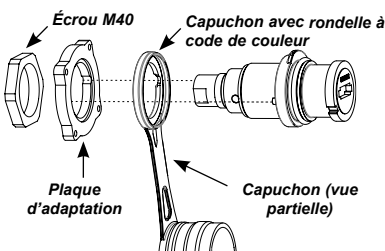

Positionnement des trous pour la plaque d'adaptation

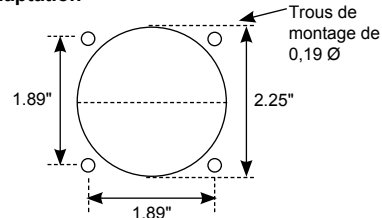

MISE EN GARDE: Pour maintenir l'indice de protection IP66/67 dans le cas des installations personnalisées, des joints étanches doivent être insérés sous les têtes des quatre fixations de montage. Ils doivent ensuite être immobilisés à l'aide d'une rondelle de blocage et d'un écrou vissés à l'intérieur du boîtier ou derrière le panneau. Autre possibilité : percer quatre trous borgnes et les fileter de sorte qu'ils accueillent des vis de montage n° 8 (32 x 5/8 po). La profondeur du trou doit être suffisante pour permettre une compression adéquate des joints.

Assemblage sur un manchon incliné (avec plaque d'adaptation)

Monter la plaque d'adaptation sur le manchon incliné. Ne pas oublier d'insérer les joints : la rondelle entre la plaque d'adaptation et le manchon incliné, et le joint d'étanchéité entre le manchon et le panneau. Assembler le tout tel qu'illustré ci-dessous.

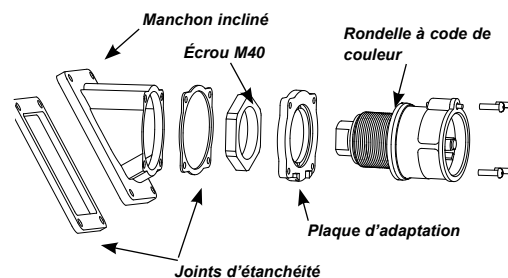

Si le montage est effectué sur un mur ou un panneau, positionner le socle femelle ou la prise de manière à placer la tige de blocage ou le verrou au sommet.

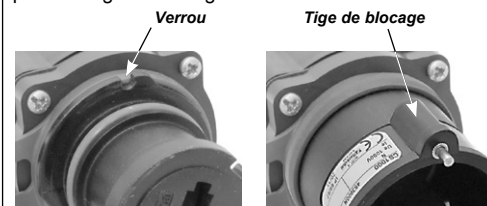

Assemblage sur un panneau

Assemblage direct

Assembler sur le panneau et serrer l'écrou M40 fourni au moyen de l'outil approprié. La rondelle à code de couleur sert de joint d'étanchéité pour le montage.

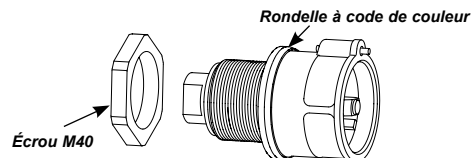

Rondelle à code de couleur et rondelle à code de couleur pour le couvercle

Pour assurer l'étanchéité du montage, ne pas oublier d'insérer la rondelle colorée entre le panneau et l'arrière du socle femelle ou de la prise.

5 crans détrompeurs (code couleur nord-américain illustré)

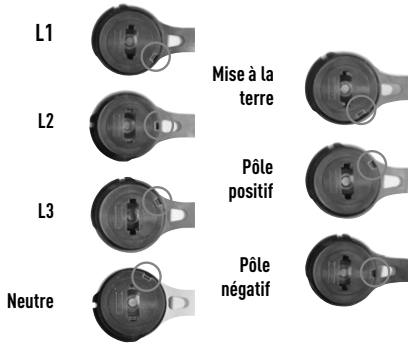

Un bouchon est suspendu aux rondelles à code couleur des prises et connecteurs. La rondelle des fiches et socles femelles n'est pas jointe à un bouchon.

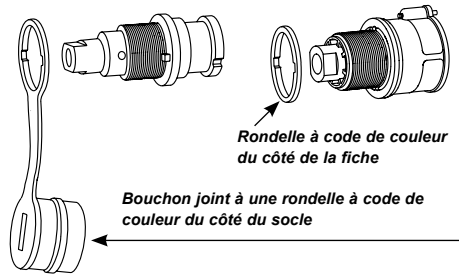

Indication de l'intensité et de la tension nominales

Il est crucial d'inscrire le courant et la tension du circuit principal sur les autocollants fournis. Apposer les autocollants sur le produit ou à proximité immédiate, à un endroit bien visible.

UTILISATION

Pour assurer une utilisation sécuritaire et fiable, les fiches et prises MELTRIC doivent être utilisées conformément à leur classification respective.

Elles peuvent uniquement être utilisées avec des fiches ou des prises fabriquées par MELTRIC ou un autre fabricant de produits de marque **MARECHAL**.

Connexion

⚠ Vérifier d'abord que la source d'alimentation a été coupée. **NE PAS RACCORDER À UN CIRCUIT SOUS TENSION.**

Orienter la fiche de sorte que le contact s'insère dans la prise figure 1. Enfoncer partiellement la fiche dans la prise, puis tourner la fiche en sens horaire jusqu'à ce qu'elle se verrouille en place figure 2. Finir d'enfoncer la fiche dans la prise, puis la tourner de nouveau d'un quart de tour en sens horaire jusqu'à ce que la tige de blocage s'insère dans la fente de la prise figure 3.

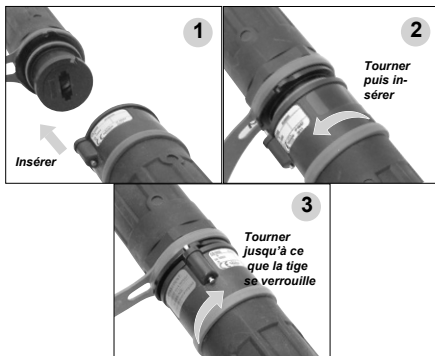

Déconnexion

⚠ Vérifier d'abord que la source d'alimentation a été coupée. **NE PAS DÉCONNECTER D'UN CIRCUIT SOUS TENSION.**

Insérer la clé de déverrouillage sur la tige de blocage tel qu'illustré à la figure 4. Dégager la tige de blocage en glissant la clé de déverrouillage de la manière présentée à la figure 5. Une fois la tige dégagée, maintenir la clé en place, puis tourner la fiche sur environ 30° comme l'indique la figure 6. Retirer la fiche après avoir effectué la rotation.

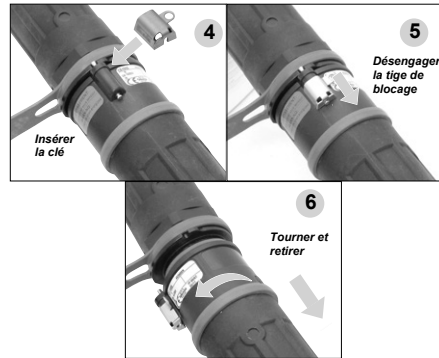

CADENASSAGE

Assemblage

Positionner l'anneau de cadénassage de la manière illustrée:

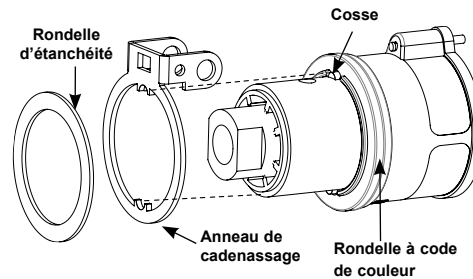

Fonctionnement

Relier le produit équipé de l'anneau de cadénassage, insérer la tige, puis verrouiller.

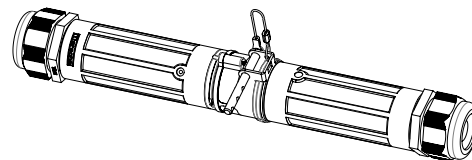

ENTRETIEN

⚠ **AVERTISSEMENT** Avant de procéder à l'inspection, à la réparation ou à l'entretien de produits MELTRIC, couper l'alimentation électrique de la prise pour éliminer tout risque de décharge électrique.

Les produits MELTRIC nécessitent peu d'entretien. Cependant, il est recommandé d'effectuer périodiquement les inspections suivantes:

- S'assurer que les vis de montage sont bien serrées.
- S'assurer que le poids du câble est supporté par le serre-câble, et non par les bornes.
- Vérifier l'état et l'usure des joints IP. Les remplacer au besoin.
- Vérifier la continuité électrique du circuit de mise à la terre.
- Examiner les surfaces de contact pour s'assurer de leur propreté et de l'absence de piqûres.

Utiliser un linge propre pour enlever les dépôts de poussière ou de corps étrangers. Ne pas utiliser de produits en vaporisateur, car ils ont tendance à ramasser la saleté. En cas de piqûres importantes sur les contacts ou d'autres dommages graves, remplacer l'appareil.

Les contacts de la prise doivent être inspectés par un électricien qualifié, et seulement lorsque l'alimentation électrique est coupée.

RESPONSABILITÉ DU FABRICANT

La responsabilité de MELTRIC se limite strictement à la réparation ou au remplacement de tout produit non conforme à la garantie précisée dans le contrat d'achat. MELTRIC ne peut être tenue responsable des pénalités ou des dommages indirects découlant d'une perte de production, de travail, de bénéfices, ou de toute perte financière subie par le client.

MELTRIC Corporation ne peut être tenue responsable lorsque ses produits sont utilisés avec d'autres produits qui ne portent pas la marque de commerce **MARECHAL**. Le branchement de produits MELTRIC dans des produits qui ne portent pas la marque de commerce **MARECHAL** a pour effet d'annuler toutes les garanties du produit.

MELTRIC Corporation possède la certification ISO 9001. Ses produits sont conçus, fabriqués et classés selon les normes UL, CSA et IEC applicables. MELTRIC conçoit et fabrique ses produits selon les normes de configurations des contacts de Marechal établies pour garantir la compatibilité de ses produits avec les produits de classes similaires fabriqués par Marechal Electric Group.